



IPS GRIFERÍAS

Calidad a la vista



Manual de Instalación

Modo de Uso / Características

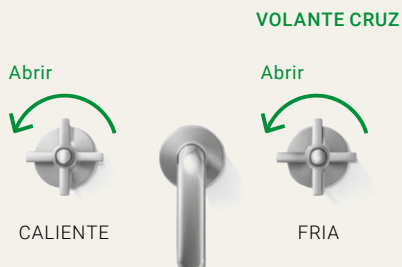

- 1** Los modelos con volantes Cruz/**Redondo**, tanto cierre cerámico como no ascendente, abren en sentido anti horario y cierran en sentido horario.



- 2** Los modelos con volante Lever (sólo son con cierre cerámico) abren y cierran como se ve en la figura. Para el volante de agua fría la apertura es en sentido horario, no así para el agua caliente, la cual es en sentido antihorario.

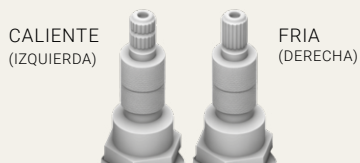

Para reconocer si el cabezal es izquierdo o derecho, debemos observar la muesca de la parte superior para identificar la grifería de agua caliente.

Solo en los casos de cierre cerámico, adicionalmente, se puede identificar con colores rojo o azul en su base.

Antes de conectar la grifería a la distribución de agua, purgar muy bien la tubería a fin de eliminar partículas extrañas.

DETALLE DE FIJACIÓN

Es importante la colocación de las arandelas plásticas para un mejor ajuste de los volantes.

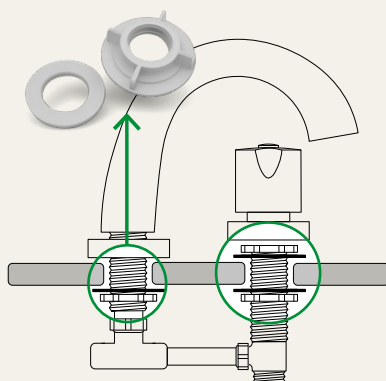

Bañera

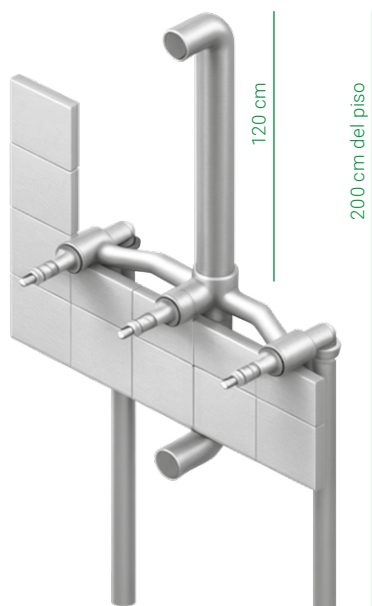

- 1 Instalar el cuerpo de bañera para que el escalón de referencia quede por encima del material y revestimiento.
- 2 Conectar los niples al cuerpo de bañera y el resto de tuberías necesarias para la conexión de agua.
- 3 Armar las vistas de la grifería.



ESCALÓN

Es el pequeño desnivel donde apoya el cabeza, que deberá sobresalir del revestimiento.

Lavatorio

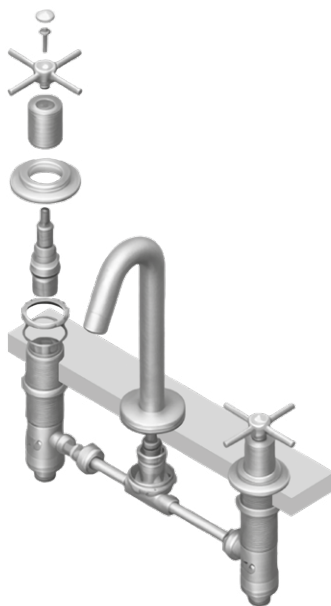

- 1 Armar los cuerpos laterales teniendo el lavatorio/bacha boca abajo, para una forma más sencilla de armado.

Colocar los laterales primero, regulando su altura y ajustándolos con las contratuerzas superiores e inferiores, teniendo la T de lavatorio unido a estos (es posible que haga falta recortar el largo de la T).

- 2 Insertar el pico de lavatorio en el agujero central del lavatorio a la T y ajustar las contratuerzas.
- 3 Instalar las campanas y volantes.

Bidet

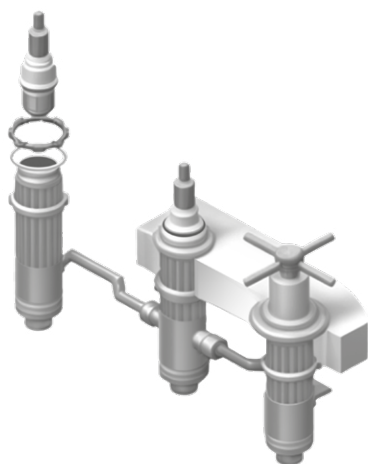

Nota:

Ajustar la altura del cuerpo de bidet con las contratuercas superiores, terminar de apretar y ajustar con las contratuercas inferiores.

- 1 Es posible que el cuerpo no encaje perfectamente en el bidet (cerámica), para ello deberá doblar los conductos de unión de manera cuidadosa para que los laterales y central coincidan con los agujeros del bidet (cerámica), este procedimiento es solo para bidets con unión soldada.
- 2 Instale la lluvia de bidet conectando un extremo del flexible a esta y el otro extremo al cuerpo central de bidet.
- 3 Instale las campanas y volantes sobre la parte superior del bidet.

Recomendamos armar el cuerpo de la grifería con el bidet (cerámica) boca abajo para una sencilla instalación.

Mesada

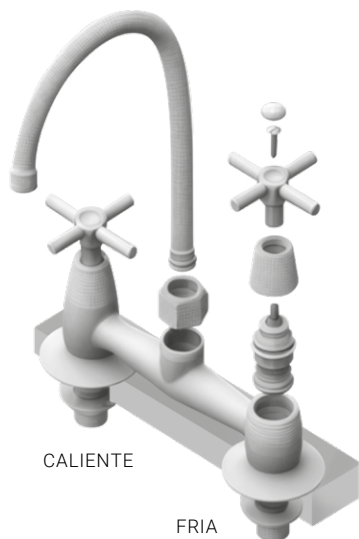

- 1 Armar la grifería sobre la mesada donde será instalada, ajustar y asegurar la grifería con las contratueras desde debajo de la mesada.
- 2 Conectar los flexibles a los niples/pies de la grifería de mesada, deberá conectar el agua caliente a la izquierda y la fría a la derecha.

Mesada Monocomando

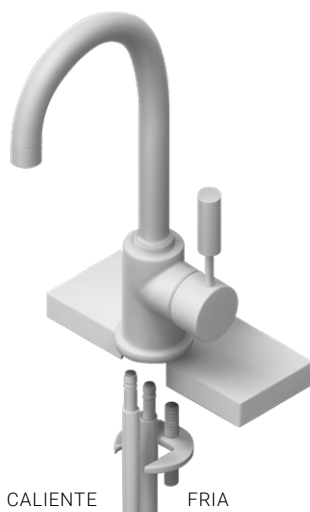

- 1 Armar el monocomando teniendo los flexibles ya conectados a este, luego pasar primero los flexibles a través de agujero de la mesada y ajustar utilizando el conjunto de sujeción para fijarlo a la mesada desde abajo. Dejar ya colocada la varilla de fijación para que luego desde debajo de la mesada únicamente tenga que colocar la medialuna con su arandela y tuerca.
- 2 Los flexibles deberán pasar por dentro del hueco de la pieza con forma de medialuna, y luego conéctelos a la instalación de agua corriente.

Lavadero

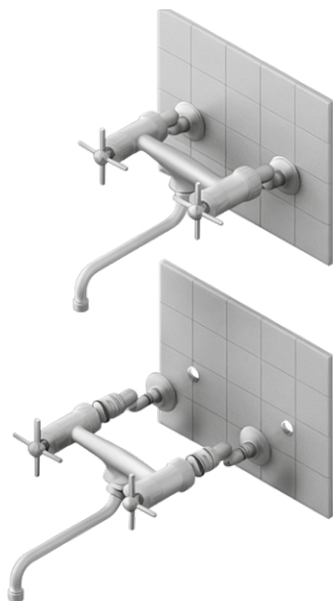

- 1 Conectar los codos de extensión tipo "S" o "cortos" en las salidas de la instalación de la pared.
- 2 Los codos deben estar alineados entre sí y al ras del revestimiento. Estos deben tener una distancia de 150 mm para una correcta instalación.

Limpeza y Mantenimiento

Para mantener la grifería en óptimas condiciones, limpie con un paño suave y utilice productos jabonosos ligeros.

NUNCA utilice productos abrasivos, esponjas metálicas, ni paños fibrosos.

Para limpiar el aireador/corta chorro, desármelo y colóquelo dentro de un vaso con vinagre durante unas horas. Luego, retire los restos de sarro y/o suciedad con agua y vuelva a colocarlo siguiendo el mismo proceso de desarme a la inversa.

Las incrustaciones de sarro pueden eliminarse con vinagre de alcohol y un cepillado adecuado. Utilice solamente cepillo de cerdas blandas.

Garantía

Plazo de garantía

IPS Griferías: Funcionamiento/Mecanismo 5 años / Acabados superficiales: 1 año

CONDICIONES GENERALES DE ESTA GARANTIA.

1. Reposición de producto: ROTOPLAS ARGENTINA S.A. (en adelante, "ROTOPLAS") garantiza – a través de su red de distribuidores autorizados- la buena calidad y ausencia de fallas de las GRIFERÍAS marca IPS por el término de CINCO (5) años y, de UN (1) año para sus acabados superficiales, comprometiéndose en caso de aparición de tales defectos, a reemplazar los productos con falla por iguales o equivalentes, de acuerdo con las siguientes condiciones:

a) Que el defecto sea de fabricación y/o por fallas en la materia prima utilizada. **b)** Que el producto haya sido instalado y utilizado conforme a los fines para los que fue fabricado y según instrucciones y especificaciones del fabricante, atento al Manual de instalación según edición vigente al momento de realizar la instalación. **c)** Que aparecida la falla se notifique fehacientemente a ROTOPLAS a través del **Servicio de Atención al Cliente Rotoplas al 0.800.122.AGUA (2482)**, dentro de las setenta y dos (72) horas hábiles de detectada la misma. Adicionalmente, se deberá acreditar los datos de la factura original de compra. **d)** En los casos que ROTOPLAS lo determine, que se le permita a los técnicos designados por ROTOPLAS efectuar realizar una evaluación del producto en el sitio instalado. **e)** La determinación de la causa de la falla y la verificación de la correcta instalación y uso conforme a los fines para los que fue fabricado el producto, deberá ser realizada por los laboratorios de ROTOPLAS y/o el equipo de asesores técnicos de ROTOPLAS.

2. Transferibilidad: La presente Garantía es válida de acuerdo con los puntos descriptos en la Cláusula 1 y transferible a nuevos propietarios en caso de venta del inmueble dentro de los términos de la Garantía.

3. La Garantía se limita a asegurar la buena calidad y ausencia de fallas de fabricación y/o materia prima de las GRIFERÍAS marca IPS quedando excluidas las fallas o problemas ocasionados por: **a)** Maltrato, roturas o rajaduras durante el transporte o acarreo del producto del comercio al consumidor. **b)** Usos inadecuados. **c)** Instalación inadecuada realizadas por terceros y/o reparaciones por personal ajeno a ROTOPLAS. **d)** Accidentes, fenómenos naturales. **e)** Instalación del producto en lugares donde el agua no sea potable o contenga impurezas

y ello cause un funcionamiento defectuoso de la grifería. Y toda otra causa que no se deba exclusivamente a defectos de fabricación o fallas de materia prima en condiciones normales de instalación.

4. Esta Garantía no será válida expresamente en los siguientes casos:

a) Que la instalación no haya sido realizada según las indicaciones del Manual de instalación proporcionado por ROTOPLAS. **b)** Cuando se hayan utilizado accesorios y/o herramientas no recomendadas por ROTOPLAS. **c)** Cuando no se permita el acceso de un técnico designado por ROTOPLAS para la inspección previa del defecto denunciado antes de su remoción, reparación o modificación de la misma, si ROTOPLAS así lo hubiese determinado. **d)** No cumplir con el plazo de aviso mencionado en el punto 1c. **e)** Cuando el producto manifieste clara evidencia de daño o defecto en instancias previas o posteriores a la instalación debido a factores accidentales perceptibles visualmente en la etapa de montaje o instalación. **f)** Cuando el deterioro o daño sufrido en el acabado del producto sea causa del uso de productos limpiadores con abrasivos, químicos, solventes o esponjas metálicas que lo dañen. **g)** Cuando se detecten objetos extraños en el interior de la grifería que le provoquen el deterioro o funcionamiento defectuoso.

5. Para el supuesto de que se formalizara cualquier reclamo de índole legal, las partes se someten a la jurisdicción y competencia de los Tribunales Ordinarios de la Ciudad de Buenos Aires, Argentina, debiendo darse cumplimiento previamente con el trámite de mediación impuesto por Ley 26.589.

Comercializado y Garantizado por:
ROTOPLAS ARGENTINA S.A.
 Calle 22, Nº 358 – Pilar – Buenos Aires – Argentina
info@rotoplas.com
www.gruporotoplas.com.ar

   IPSinstalaciones

 Desde el exterior - From Abroad:
comex@ips-arg.com

Certificado de Garantía

Fecha

Nombre del propietario

Dirección de instalación

Teléfono.

Nombre y sello del distribuidor

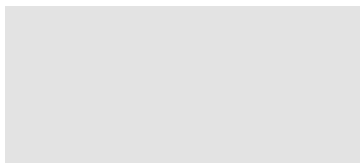

Este manual es propiedad de Rotoplas Argentina S.A. El contenido no puede ser reproducido, transferido o publicado sin el permiso por escrito de Rotoplas Argentina S.A. La responsabilidad de Rotoplas Argentina S.A. relacionada al presente manual se limita a informar a los usuarios sobre las características de los productos y su mejor utilización. En ningún caso pretende enseñar el oficio de instalador, diseño y cálculo de las instalaciones. Las imágenes son simuladas, el color del producto puede variar y los pesos y medidas son aproximados. Rotoplas Argentina S.A. se reserva el derecho a modificar parcial o totalmente el presente manual y los productos que presenta éste sin previo aviso. Para mayor información contacte a su representante de ventas.

www.ips-arg.com

   IPSinstalaciones

 Desde el exterior - From Abroad:
comex@ips-arg.com

www.gruporotoplas.com.ar

 **Rotoplas**[®]
más y mejor agua